

ATHI:

ALMENNAR SKÝRINGAR SJÁ TEIKN. B001

BENDING VEGGJA NEMA ANNAD SÉ TEKID FRAM:
 180/200/240mm ÞYKKIR:
 TVÓFALT NET K10c200 LÓDRÉTT OG K10c250 LÁRÉTT.
 150mm ÞYKKIR:
 EINFALT NET K10c200 LÓDRÉTT OG K10c250 LÁRÉTT.

JÁRNUN KRINGUM OP ER 2STK K12 OG JÁRNAFYRIRKOMULAG SKV SKÝRINGARBLADI (NEMA ANNAD KOMI FRAM) Í INNVEGGJUM KOMA 2K12 Í VEGGENDA

MÁLSETNINGAR Á DEILUM/SNIDUM SEM KOMA AD OPUM ERU STÍF MÁL

SÉU JÁRNABAKKAR NOTADIR Í STAÐ VINKLA-U/LYKKJA SKULU ÞEIR VALDIR ÞANNIG AD JÁRNAMAGNID SÉ ÞAD SAMAN.

EINANGRUNARÞYKKTIR ERU
 -100mm PLASTEINANGRÜN UNDIR BOTNPLÖTU
 -100mm PLASTEINANGRÜN NIDUR MED SÖKKUL

GRUNNUR FYLLIST MED FROSTPOLINI GRÜS EDA ÖÐRU VIDURKENNDU FROSTPOLNU EFNÍ.
 ÞJAPPA SKAL Í 300mm LÖGUM MED 60kg VIBRASLEDA. FARA SKAL A.M.K. ÞEJÁR YFIRFERDIR Á HVERT LAG. VID ÞJÖPPUN MÁ HÆÐARMUNUR FYLINGAR
 EKKI VERA MEIRA EN 500mm (NEMA Í STÖDVEGGJUM). HLUTFALL KORNA MINNA EN 0.02mm SKAL EKKI VERA MEIRA EN 3% AF ÞYNGD FYLINGAREFNISINS. ENGINN STEINN Í FYLINGUNNI MÁ VERA STÆRRI EN 1/3 AF LAGÞYKKT VID ÞJÖPPUN.

KJARNABORA/SAGA MÁ FYRIR LÖGNUM EF EKKI HEFUR VERID GERT FYRIR ÞEIM Í UPPSTEYPU.

ATH G.R.F. ÚRTAKI FYRIR LAGNASTOFNA Í SÖKKLA ÞAR SEM STOFNAR KOMA NIDUR MED FRAM VEGGJUM OG GETA REKIST Í SÖKKULFÆTUR.

LAGNAGÓT ERU BREIDD OG HÆÐ 200x200. UPPGEFIN KÓTI ER Á NEDRI BRÚN GATS. LENDI KÓTI Á GATI UNDIR NEDRI BRÚN SÖKKULS (HÁD SÖKKULDÝPT)
 ÞÁ LIGGUR LÖGNUM UNDIR SÖKKULVEGG. LAGNAGÓT SJÁST Á LAGNATEIKNINGUM.

YFIRFARA SKAL ALLAR MÁLSETNINGAR OG HÆÐARKÓTA M.T.T. TEIKNINGA ARKITEKTA OG GERA HÖNNUDUM VIDVART EF MISRÆMI FINNST.

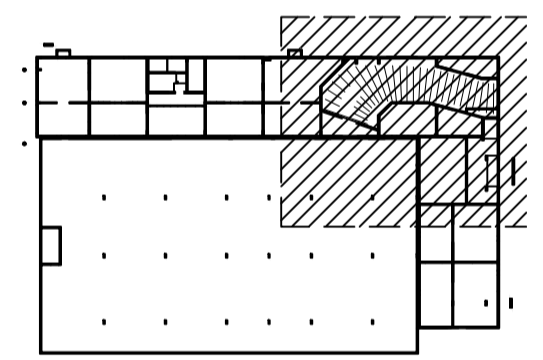

LYKILMYND

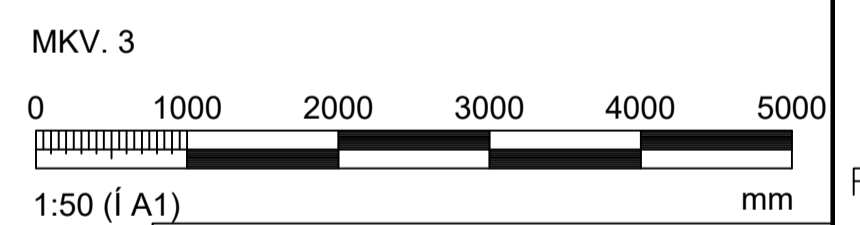

Hönnunarstjóri: Þorvaldur L. Björgvinsson 250572-3529

NR.	DAGS.	BREYTING	SÞ.
1	28.08.2023	Frumútgáfa	HÓO
2	17.01.2024	Kjallara bætt við	HÓO



NNE Verkfærðistofa ehf. kt. 460421-0470
 HÆÐASMÁRI 6, 201 KÓPAVOGUR
 hoo@nne.is, S. 8993577(HÓO)8993077(SAO)

SAMÞYKKT Hákon Órn Ómarsson 300577-3189

VERK
 ÁSHAMAR 50
 HAFNARFJÖRÐUR

TEIKNING
 BURÐARVIRKI
 GRUNNMÝND
 SÖKKLAR OG BOTNPLATA

HANNAÐ SAÓ	TEIKNAR SAÓ/HÓO	YFIRFARID HÓO	MJELKVARNI 1:50	ÚTGAFA NR. /A1
17.01.2024	22047	B102		2

ATH!:

ALMENNAR SKÝRINGAR SJÁ TEIKN. B001

BENDING VEGGJA NEMA ANNAD SÉ TEKID FRAM:
180/200/240mm ÞYKKIR:
TVÓFALT NET K10c200 LÓDRÉTT OG K10c250 LÁRÉTT.
150mm ÞYKKIR:
EINFALT NET K10c200 LÓDRÉTT OG K10c250 LÁRÉTT.

JÁRNUN KRINGUM OP ER 2STK K12 OG JÁRNAFYRIRKOMULAG
SKV SKÝRINGARBLADI (NEMA ANNAD KOMI FRAM)
Í INNVEGGJUM KOMA 2K12 Í VEGGENDA

MÁLSETNINGAR Á DEILUM/SNIDUM SEM KOMA AÐ OPUM ERU STÍF MÁL

SÉU JÁRNABAKKAR NOTADIR Í STAÐ VINKLA/U-LYKKJA SKULU
ÞEIR VALDIR ÞANNIG AÐ JÁRNAMAGNID SÉ ÞAÐ SAMAN.

EINANGRUNARÞYKKTIR ERU
-100mm PLASTEINANGRÚN UNDIR BOTNPLÖTU
-100mm PLASTEINANGRÚN NIDUR MED SÖKKUL

GRUNNUR FYLLIST MED FROSTPÖLUNNI GRÚS EÐA ÖÐRU VIÐURKENNDU
FROSTPÖLNU EFNÍ.

ÞJAPPA SKAL Í 300mm LÖGUM MED 60kg VIBRASLEDA. FARA SKAL A.M.K.
ÞRJÁR YFIRFERDIR Á HVERT LAG. VIÐ ÞJÖPPUN MÁ
HÆÐARMUNUR FÝLLINGAR
EKKI VERA MEIRA EN 500mm (NEMA Í STÖDVEGGJUM). HLUTFALL KORNA
MINNA EN 0.02mm SKAL EKKI VERA MEIRA EN 3% AF ÞYNGD
FÝLLINGAREFNISINS. ENGINN STEINN Í FÝLLINGUNNI MÁ VERA STÆRRI
EN 1/3 AF LAGÞYKKT VIÐ ÞJÖPPUN.

KJARNABORA/SAGA MÁ FYRIR LÖGNUM EF EKKI HEFUR VERID GERT
FYRIR ÞEIM Í UPPSTEYPU.

ATH G.R.F. ÚRTAKI FYRIR LAGNASTOFNA Í SÖKKLA ÞAR SEM STOFNAR
KOMAN NIDUR MED FRAM VEGGJUM OG GETA REKIST Í SÖKKULFÆTUR.

LAGNAGÓT ERU BREIDD OG HÆÐ 200x200. UPPGEFIN KÓTI ER Á NEDRI
BRÚN GATS. LENDI KÓTI Á GATI UNDIR NEDRI BRÚN SÖKKULS (HÁÐ
SÖKKULDÝPT)

ÞÁ LIGGUR LÖGNIN UNDIR SÖKKULVEGG. LAGNAGÓT SJÁST Á
LAGNATEIKNINGUM.

YFIRFARA SKAL ALLAR MÁLSETNINGAR OG HÆÐARKÓTA M.T.T
TEIKNINGA ARKITEKTA OG GERA HÖNNUDUM VIÐVART EF MISRÆMI
FINNST.

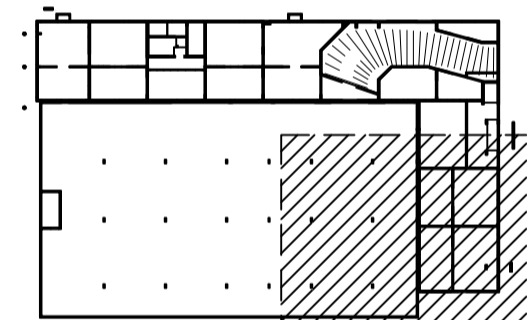

LYKILMYND

MKV. 3

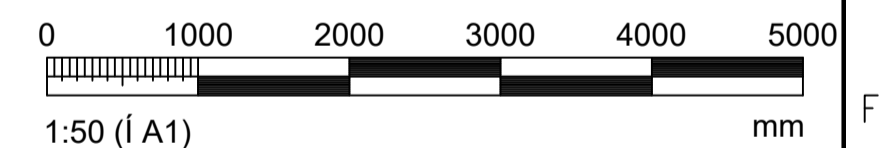

Hönnunartíðni: Þorvarður L. Björgvinsson 250572-3529

BREYTINGAR	NR.	DAGS.	BREYTING	Sb.
	1	28.08.2023	Frumútgáfa	HÓO
	2	17.01.2024	Kjallara bætt við	HÓO

NNE VERKFRÆÐISTOFA

NNE Verkfræðistofa ehf. kt. 460421-0470
HÆÐASMÁRI 6, 201 KÖPVAOGUR
hoo@nne.is, S. 8993577(HOO)8993077(SAO)

SAMPYKKT Hákon Órn Ómarsson 300577-3189

VERK
ÁSHAMAR 50
HAFNARFJÖRÐUR
TEIKNING
BURÐARVIRKI
GRUNNMÝND
SÖKKLAR OG BOTNPLATA

HANNAÐ	TEIKNÁÐ	YFIRFARID	MJELKVARNI	
SAO	SAO/HÓO	HÓO	1:50	/A1

DAGS.	VERK NR.	TEIKNING NR.	ÚTGAFANR.
17.01.2024	22047	B105	2

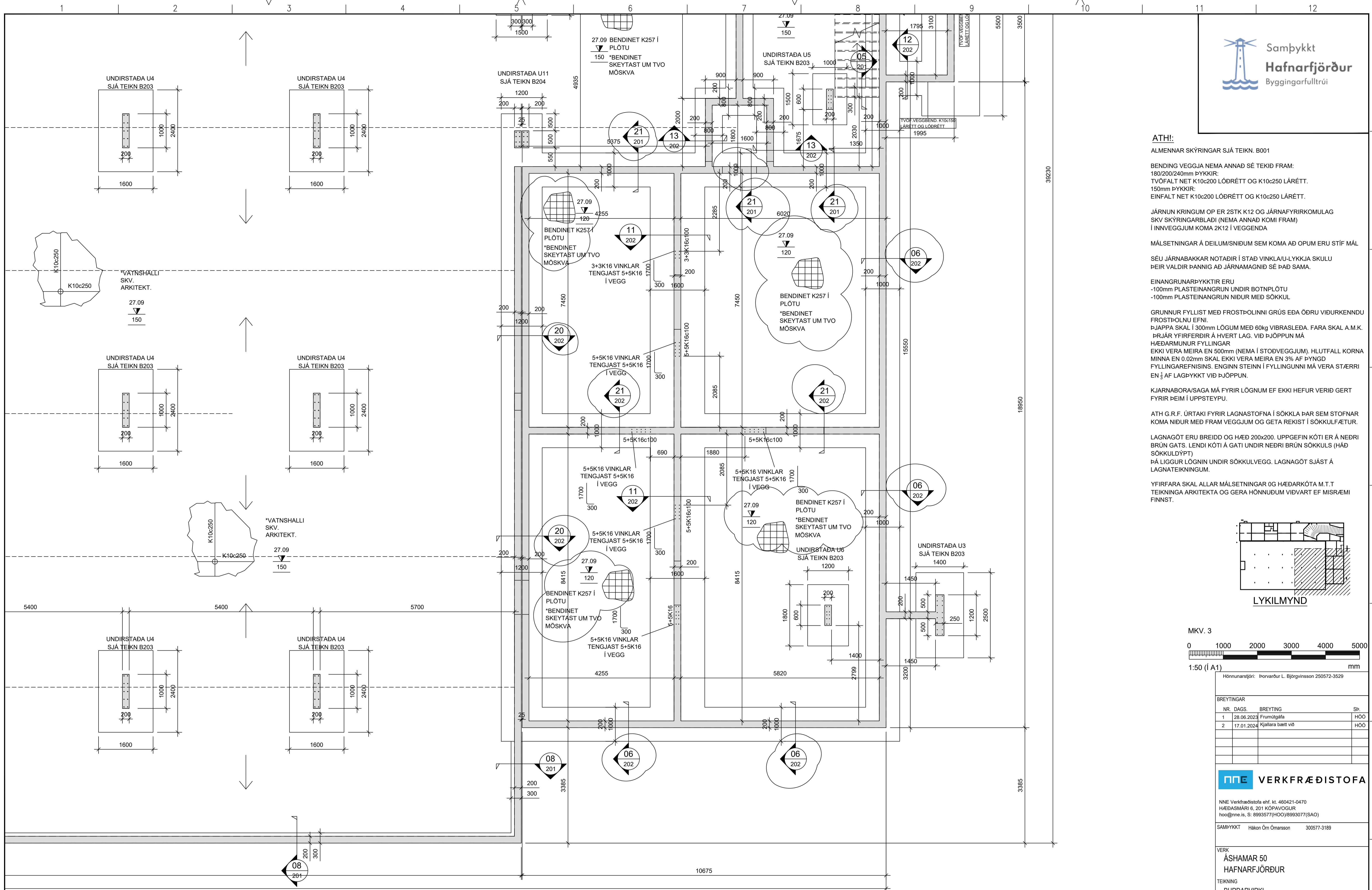

SÖKKLAR OG BOTNPLATA, GRUNNMÝND
MKV. 3

ATH!

ALMENNAR SKÝRINGAR SJÁ TEIKN. B001

BENDING VEGGJA NEMA ANNAD SÉ TEKID FRAM:
180/200/240mm ÞYKKIR:
TVÓFALT NET K10c200 LÓDRÉTT OG K10c250 LÁRÉTT.
150mm ÞYKKIR:
EINFALT NET K10c200 LÓDRÉTT OG K10c250 LÁRÉTT.

JÁRNUN KRINGUM OP ER 2STK K12 OG JÁRNAFYRIRKOMULAG
SKV SKÝRINGARBLADI (NEMA ANNAD KOMI FRAM)
Í INNVEGGJUM KOMA 2K12 Í VEGGENDA

MÁLSETNINGAR Á DEILUM/SNIDUM SEM KOMA AD OPUM ERU STÍF MÁL

SÉU JÁRNABAKKAR NOTADIR Í STAÐ VINKLA/U-LYKKJA SKULU
ÞEIR VALDIR ÞANNIG AD JÁRNAMAGNID SÉ ÞAD SAMAN.

EINANGRUNARÞYKKTIR ERU
-100mm PLASTEINANGRUN UNDIR BOTNPLÖTU
-100mm PLASTEINANGRUN NIDUR MED SÖKKUL

GRUNNUR FYLLIST MED FROSTPÖLUNNI GRÚS EDA ÖÐRU VIÐURKENNDU
FROSTPÖLNU EFNÍ.
ÞJAPPA SKAL Í 300mm LÖGUM MED 60kg VIBRASLEDA. FARA SKAL A.M.K.
ÞRÁR YFIRFERDIR Á HVERT LAG. VIÐ ÞJÖPPUN MÁ
HÆÐARMUNUR FYLINGAR
EKKI VERA MEIRA EN 500mm (NEMA Í STÖDVEGGJUM). HLUTFALL KORNA
MINNA EN 0.02mm SKAL EKKI VERA MEIRA EN 3% AF ÞYNGD
FYLINGAREFNISINS. EGINN STEINN Í FYLINGUNNI MÁ VERA STÆRRI
EN 1/3 AF LAGÞYKKT VIÐ ÞJÖPPUN.

KJARNABORA/SAGA MÁ FYRIR LÖGNUM EF EKKI HEFUR VERID GERT
FYRIR ÞEIM Í UPPSTEYPU.

ATH G.R.F. ÚRTAKI FYRIR LAGNASTOFNA Í SÖKKLA ÞAR SEM STOFNAR
KOMA NIDUR MED FRAM VEGGJUM OG GETA REKIST Í SÖKKULFÆTUR.

LAGNAGÓT ERU BREIDD OG HÆÐ 200x200. UPPGEFNI KÓTI ER Á NEDRI
BRÚN GATS. LENDI KÓTI Á GATI UNDIR NEDRI BRÚN SÖKKULS (HÁÐ
SÖKKULDÝPT)
ÞÁ LIGGUR LÖGNIN UNDIR SÖKKULVEGG. LAGNAGÓT SJÁST Á
LAGNATEIKNINGUM.

YFIRFARA SKAL ALLAR MÁLSETNINGAR OG HÆÐARKÓTA M.T.T
TEIKNINGA ARKITEKTA OG GERA HÖNNUÐUM VIÐVART EF MISRÆMI
FINNST.

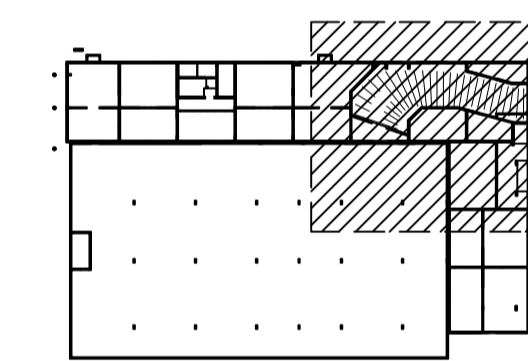

LYKILMYND

MKV. 3

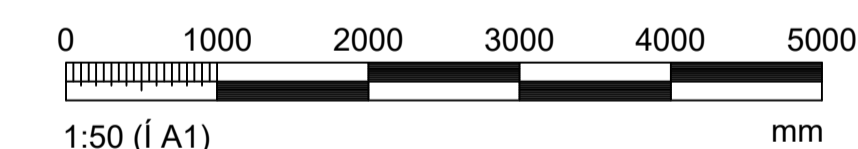

Hönnunarstjóri: Þorvaldur L. Björgvinsson 250572-3529

NR.	DAGS.	BREYTING	SÞ.
1	28.08.2023	Frumtúlgáfa	HÓO
2	17.01.2024	Kjallara bætt við	HÓO

VERKFRÆÐISTOFA

NNE Verkfræðistofa ehf. kt. 460421-0470
HÆÐASMÁRI 6, 201 KÓPAVOGUR
hoo@nne.is, S. 8993577 (HÓO) 8993077 (SAO)

SAMÞYKKT Hákon Órn Órnsson 300577-3189

VERK
ÁSHAMAR 50
HAFNARFJÖRÐUR
TEIKNING
BURÐARVIRKI
GRUNNMÝND
VEGGIR OG LOFTAPLATA KJALLARA

HANNAÐ	TEIKNAD	YFIRFARID	MJELKVARI	ÚTGAFA NR.
SAO	SAO/HÓO	HÓO	1:50	/A1
DAGS	VERK NR.	TEIKNING NR.	ÚTGAFA NR.	
17.01.2024	22047	B112	2	

© Öll athot og afritun teikninga, að hluta eða í heild er háð skriflegu rýfi höfundna

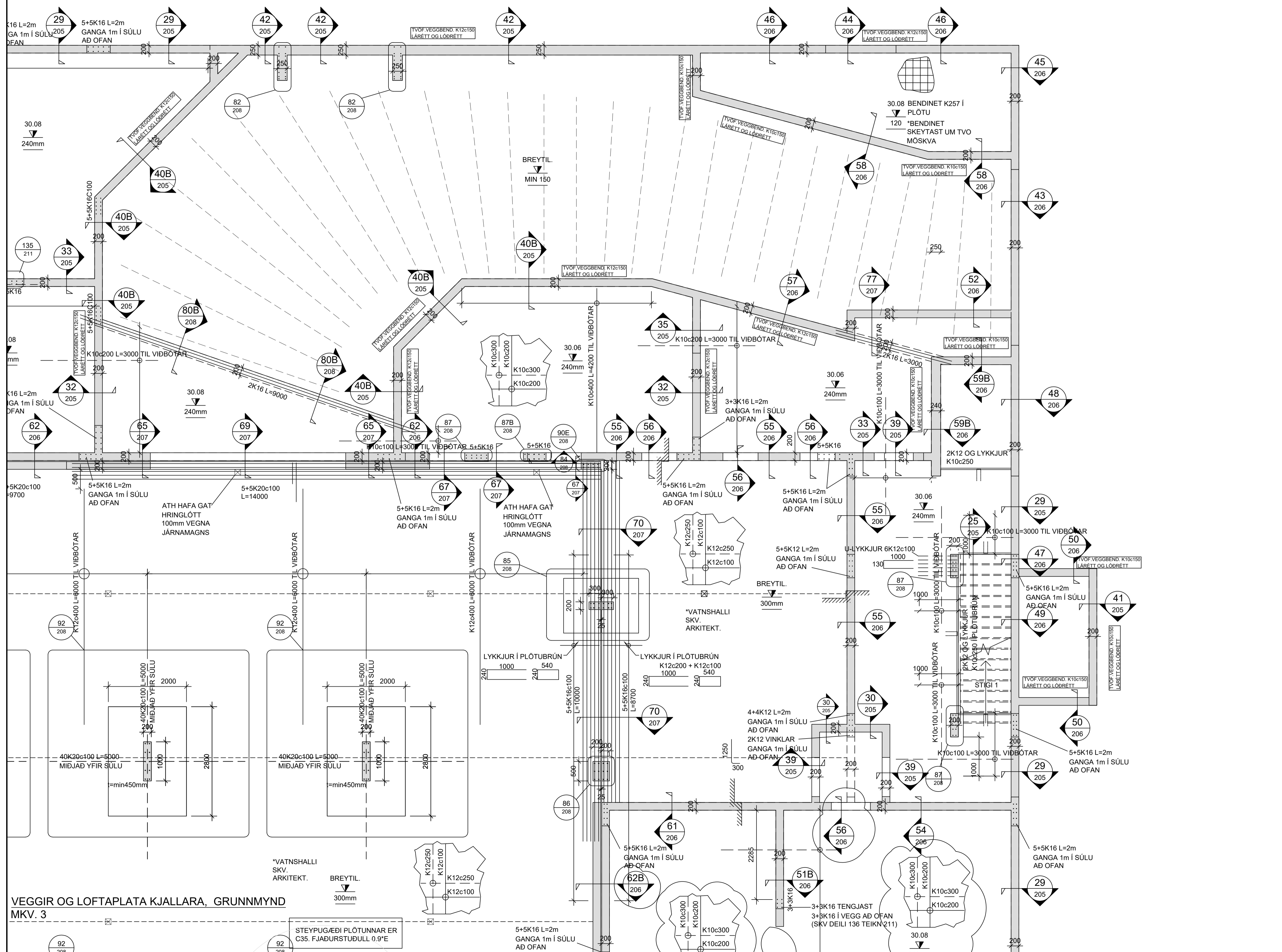

VEGGIR OG LOFTAPLATA KJALLARA, GRUNNMÝND
MKV. 3

ATHI:

ALMENNAR SKÝRINGAR SJÁ TEIKN. B001

BENDING VEGGJA NEMA ANNAD SÉ TEKID FRAM:
180/200/240mm ÞYKKIR:
TVÓFALT NET K10c200 LÖDRÉTT OG K10c250 LÁRÉTT.
150mm ÞYKKIR:
EINFALT NET K10c200 LÖDRÉTT OG K10c250 LÁRÉTT.

JÁRNUN KRINGUM OP ER 2STK K12 OG JÁRNAFYRIRKOMULAG
SKV SKÝRINGARBLADI (NEMA ANNAD KOMI FRAM)
Í INNVEGGJUM KOMA 2K12 Í VEGGENDA

MÁLSETNINGAR Á DEILUM/SNIDUM SEM KOMA AD OPUM ERU STÍF MÁL

SÉU JÁRNABAKKAR NOTADIR Í STAÐ VINKLA/U-LYKKJA SKULU
ÞEIR VALDIR ÞANNIG AD JÁRNAMAGNID SÉ ÞAD SAMAN.

EINANGRUNARÞYKKTIR ERU
-100mm PLASTEINANGRUN UNDIR BOTNPLÖTU
-100mm PLASTEINANGRUN UNDIR MED SÖKKUL

GRUNNUR FYLLIST MED FROSTPÖLUNNI GRÚS EDA ÖÐRU VIÐURKENNDU
FROSTPÖLNU EFNÍ.
ÞJAPPA SKAL Í 300mm LÖGUM MED 60kg VIBRASLEDA. FARA SKAL A.M.K.
ÞRJÁR YFIRFERDIR Á HVERT LAG. VIÐ ÞJÖPPUN MÁ
HÆÐARMUNUR FYLINGAR
EKKI VERA MEIRA EN 500mm (NEMA Í STÖDVEGGJUM). HLUTFALL KORNA
MINNA EN 0.02mm SKAL EKKI VERA MEIRA EN 3% AF ÞYNGD
FYLINGAREFINSINS. ENGINN STEINN Í FYLINGUNNI MÁ VERA STÆRRI
EN 1/3 AF LAGÞYKKT VIÐ ÞJÖPPUN.

KJARNABORA/SAGA MÁ FYRIR LÖGNUM EF EKKI HEFUR VERID GERT
FYRIR ÞEIM Í UPPSTEYPU.

ATH G.R.F. ÚRTAKI FYRIR LAGNASTOFNA Í SÖKKLA ÞAR SEM STOFNAR
KOMA NIÐUR MED FRAM VEGGJUM OG GETA REKIST Í SÖKKULFÆTUR.

LAGNAGÓT ERU BREIDD OG HÆÐ 200x200. UPPGEFIN KÓTI ER Á NEDRI
BRÚN GATS. LENDI KÓTI Á GATI UNDIR NEDRI BRÚN SÖKKULS (HÁD
SÖKKULDÝPT)
ÞÁ LIGGUR LÖGNIN UNDIR SÖKKULVEGG. LAGNAGÓT SJÁST Á
LAGNATEIKNINGUM.

YFIRFARA SKAL ALLAR MÁLSETNINGAR OG HÆÐARKÓTA M.T.T
TEIKNINGA ARKITEKTA OG GERA HÖNNUÐUM VIÐVART EF MISRÆMI
FINNST.

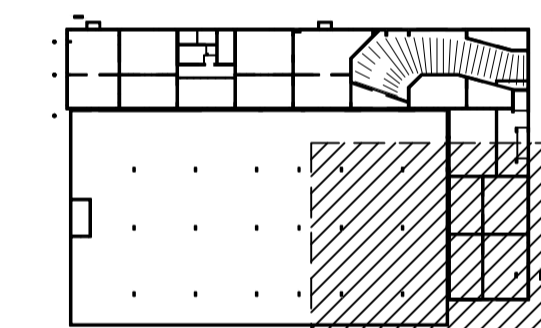

LYKILMYND

MKV. 3

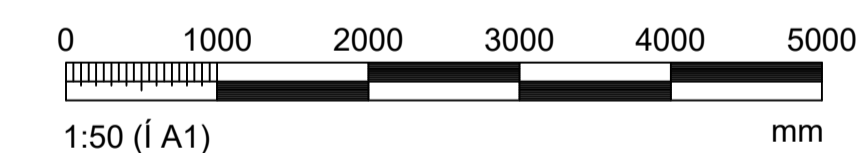

Hönnunarstjóri: Þorvarður L. Björgvinsson 250572-3529

NR.	DAGS.	BREYTING	SÞ.
1	28.08.2023	Frumútgáfa	HÓO
2	17.01.2024	Kjallara bætt við	HÓO

NNE VERKFRÆÐISTOFA

NNE Verkfræðistofa ehf. kt. 460421-0470
HÆÐASMÁRI 6, 201 KÖPVAÐGUR
hoo@nne.is, S. 8993577(HOO)8993077(SAO)

SAMPYKKT Hákon Órn Ómarsson 300577-3189

VERK
ÁSHAMAR 50
HAFNARFJÖRÐUR
TEIKNING
BURÐARVIRKI
GRUNNMÝND
VEGGIR OG LOFTAPLATA KJALLARA

HANNAÐ	TEIKNAD	YFIRFARID	MJELKVAREN	SAO	SAO/HOO	HOO	1:50	/A1
DAGS	VERK NR.	TEIKNING NR.	ÚTGAFANR.					
17.01.2024	22047	B115						2

VEGGIR OG LOFTAPLATA KJALLARA, GRUNNMÝND
MKV. 3

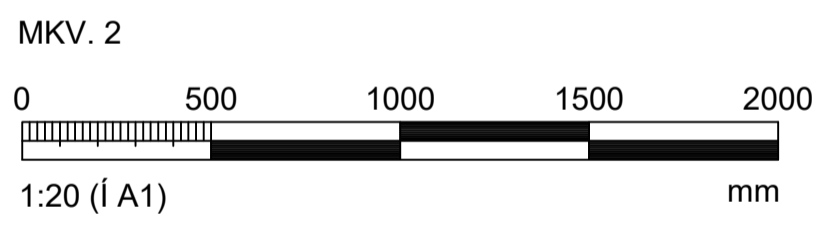
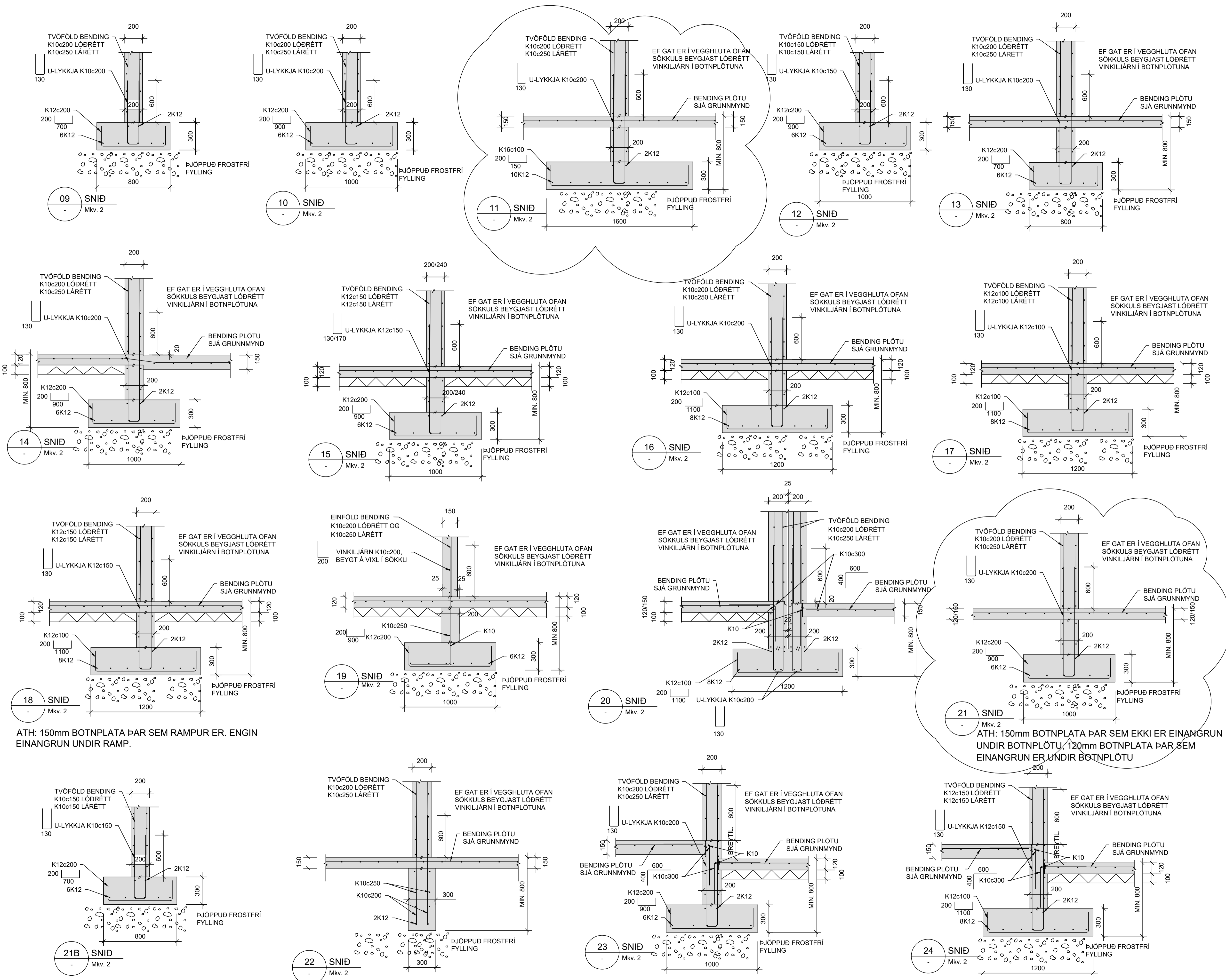

ATH: 150mm BOTNPLATA ÞAR SEM RAMPUR ER. ENGIN EINANGRUN UNDIR RAMP.

ATH: 150mm BOTNPLATA ÞAR SEM EKKI ER EINANGRUN UNDIR BOTNPLÖTU, 120mm BOTNPLATA ÞAR SEM EINANGRUN ER UNDIR BOTNPLÖTU

Hönnunarstjóri: Þorvaldur L. Björgvinsson 250572-3529			
Breytingar			
NR.	DAGS.	BREYTING	SÞ.
1	28.08.2023	Frumútgáfa	HÓO
2	17.01.2024	Kjallara bætt við	HÓO
VERKFRÆÐISTOFA			
NNE Verkfræðistofa ehf. kt. 460421-0470 Hæðasmári 6, 201 KÓPAVOGUR hoo@ne.is, S. 8993577(HOO)8993077(SAO)			
SAMÞYKKT Hákon Órn Arnarson		300577-3189	
VERK			
ÁSHAMAR 50 HAFNARFJÖRÐUR			
TEIKNING			
BURÐARVIRKI SNÍÐ OG DEILI			
HANNAÐ	TEIKNÁÐ	YFIRFARID	MJELKVARNI
SAÓ	SAÓ/HÓO	HÓO	1:20
DAGS.		VERK NR.	ÚTGAFANR.
17.01.2024		22047	B202

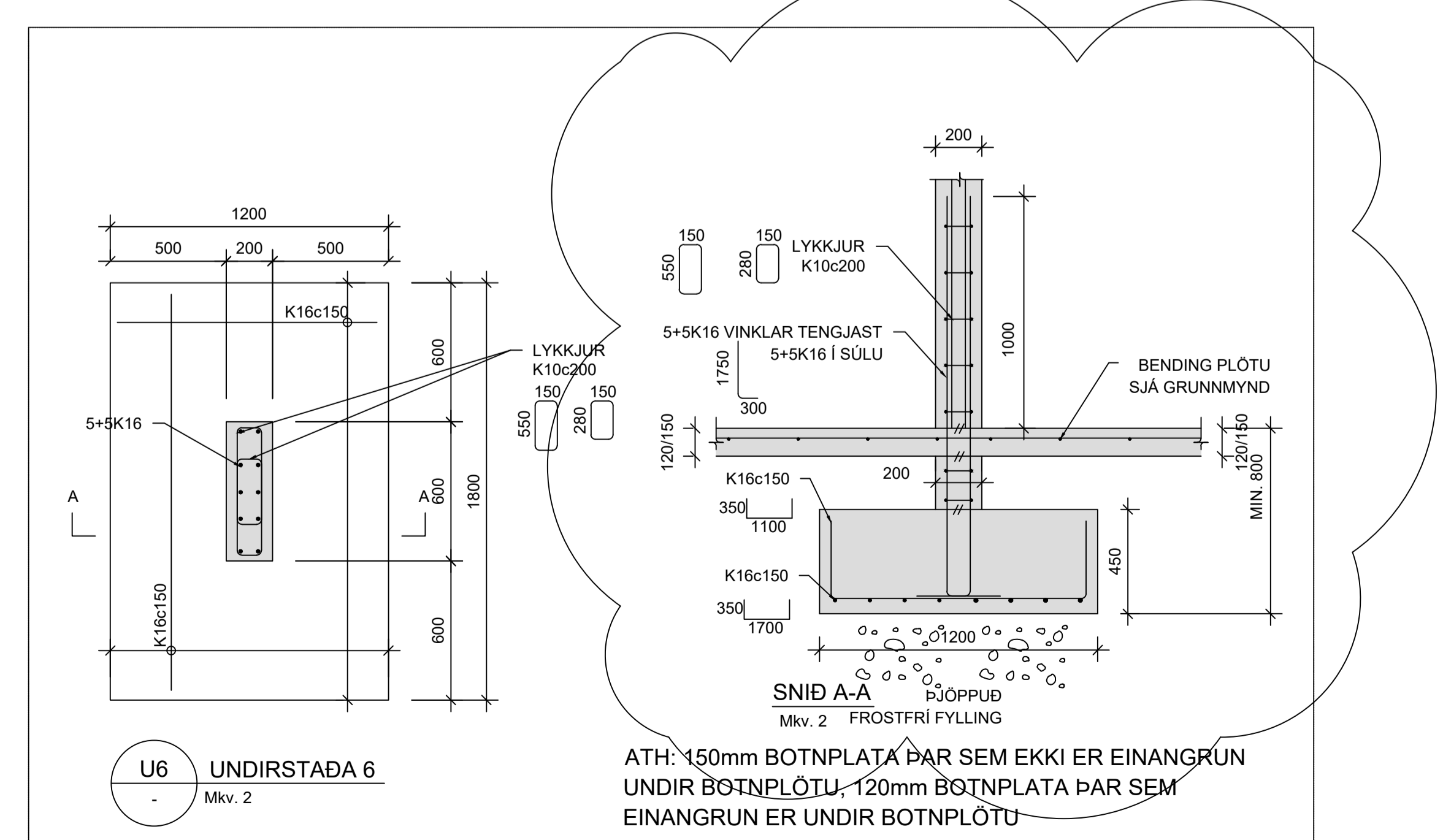
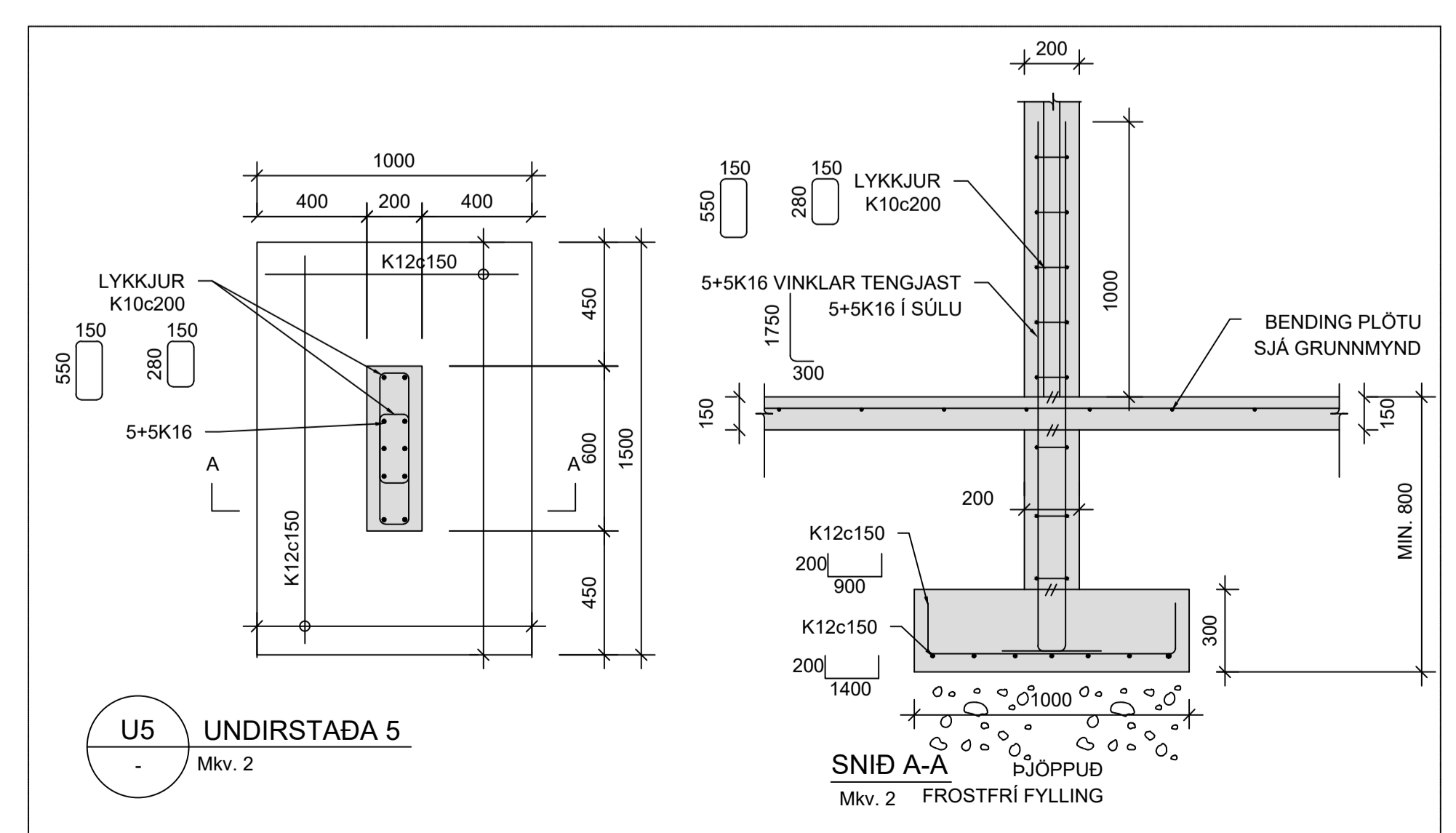
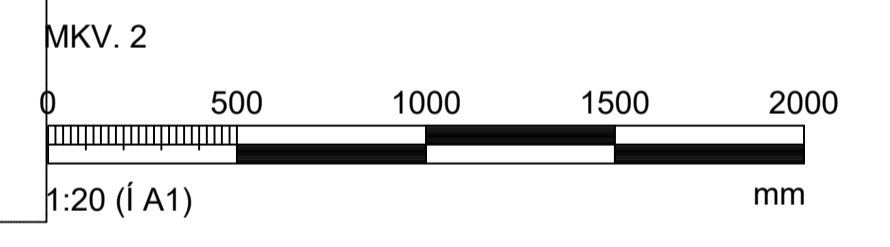
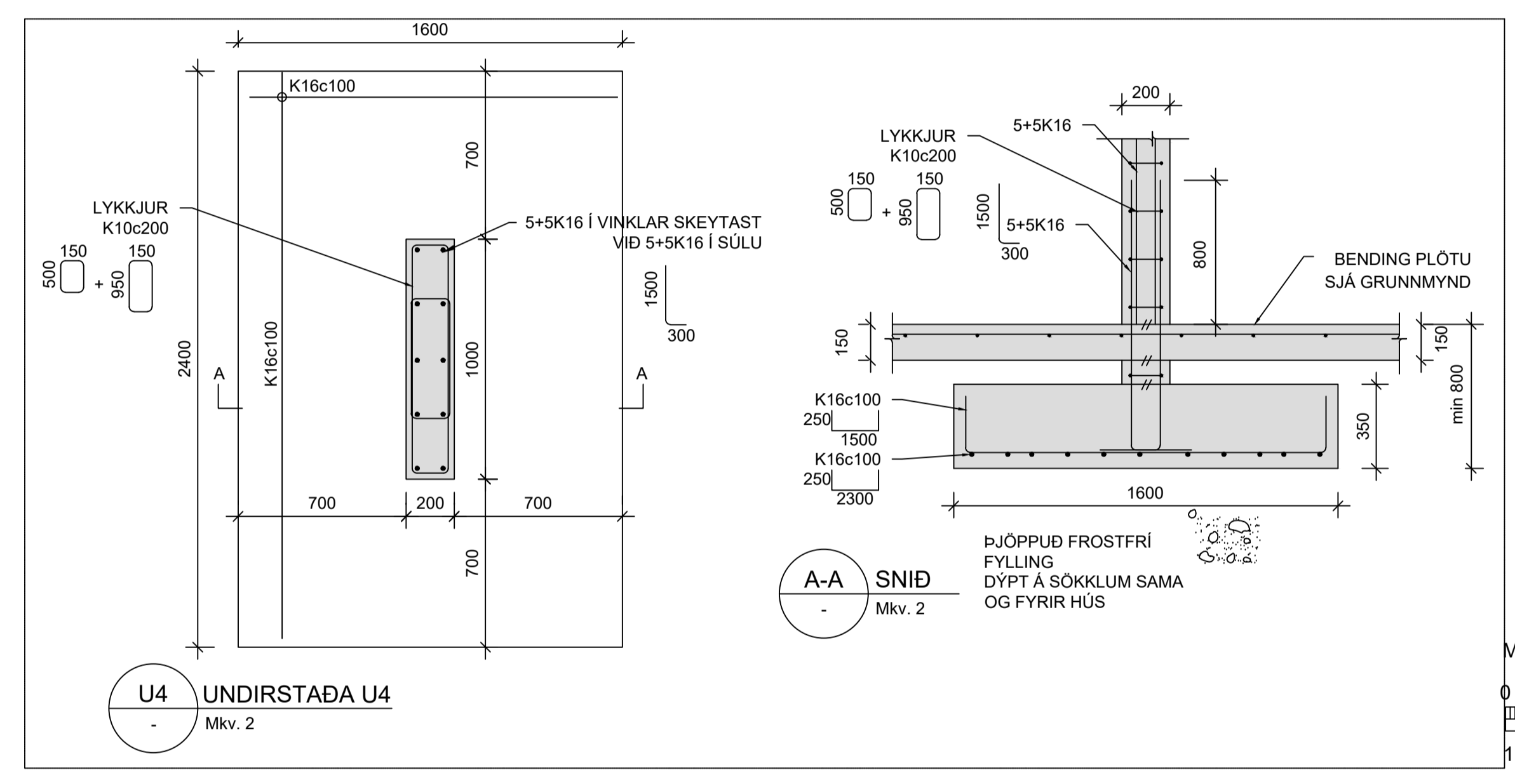
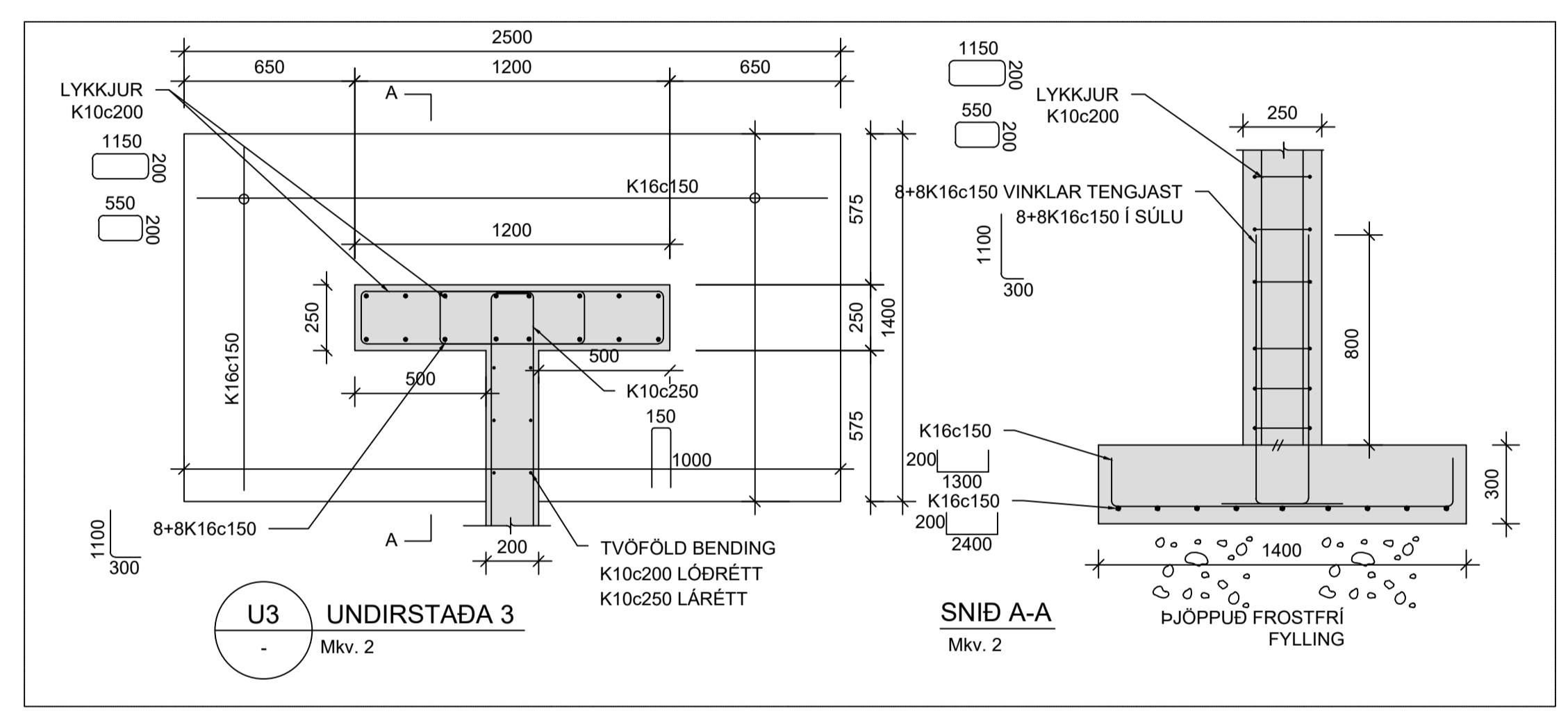
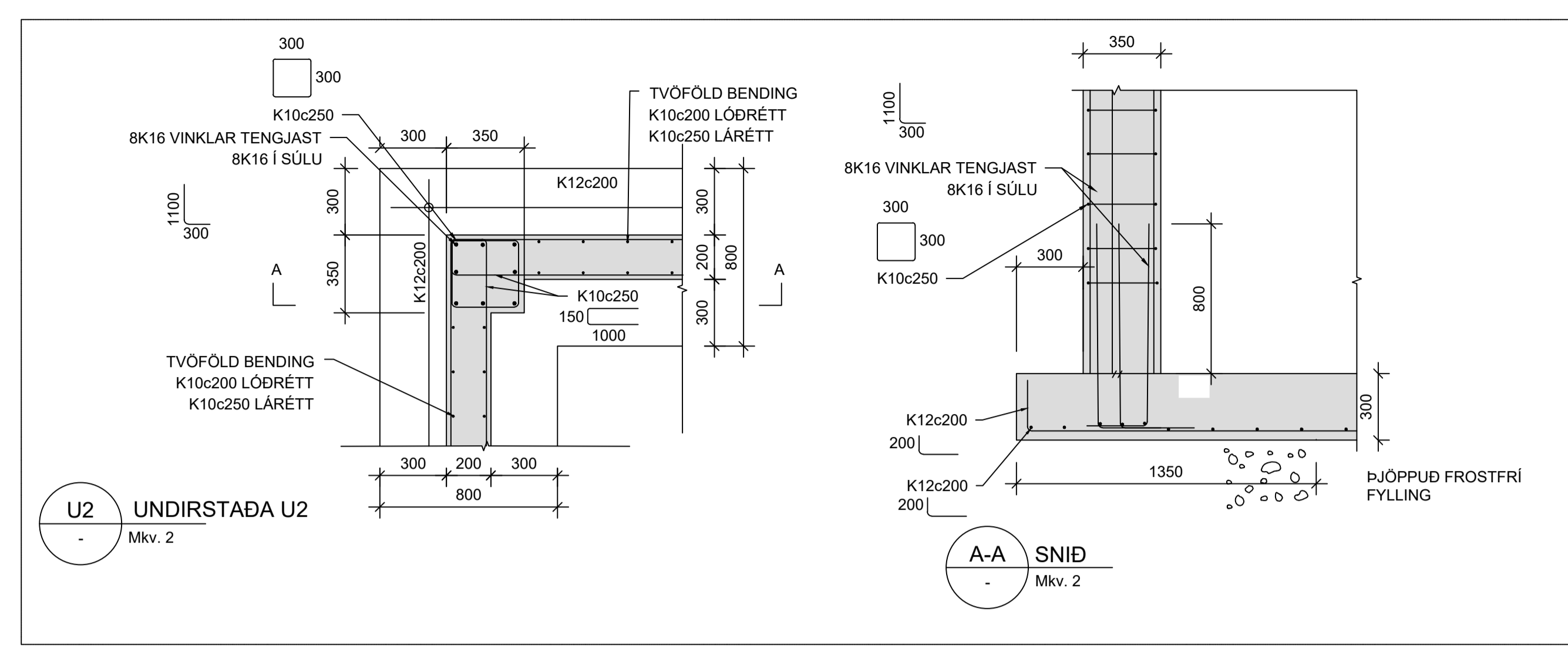
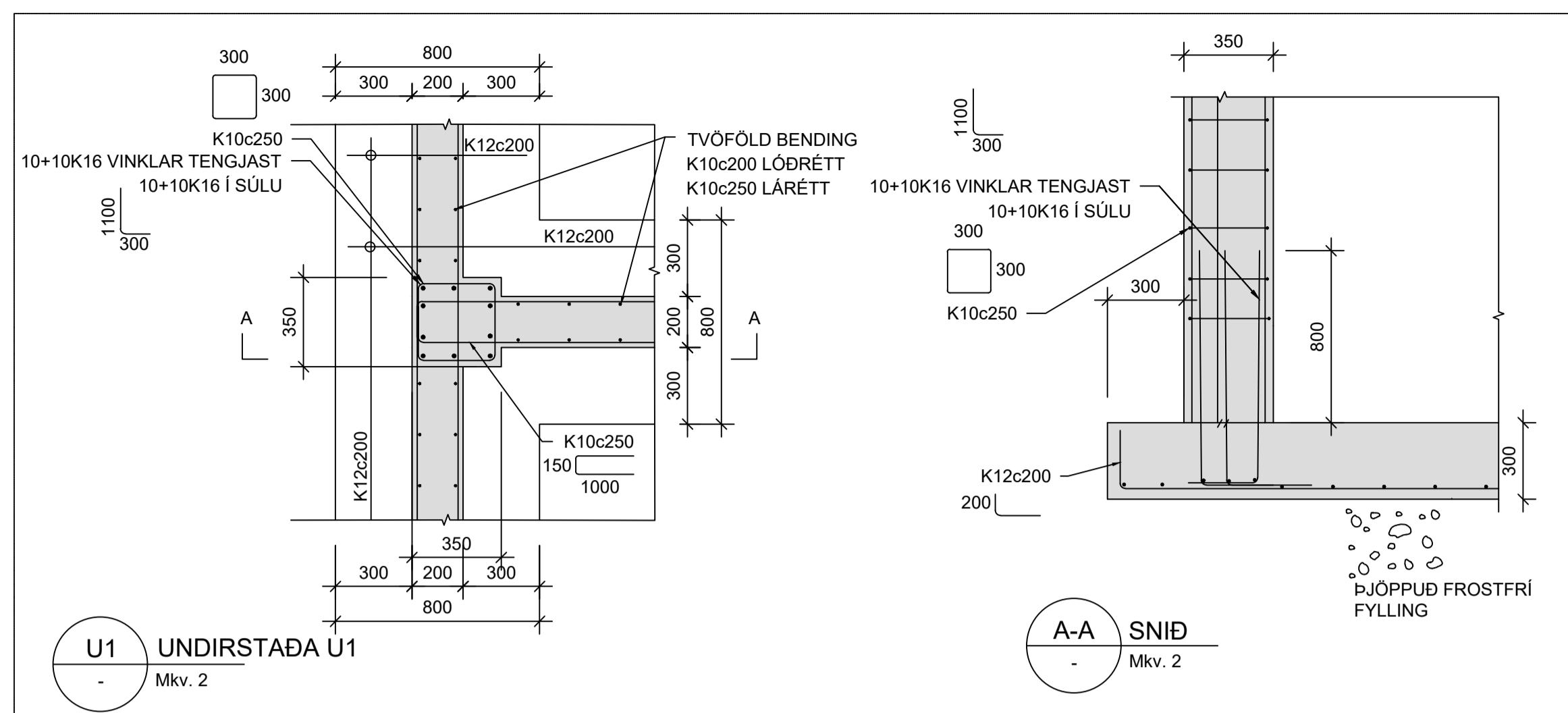

Hönnunarstjóri: Þorvarður L. Björgvinsson 250572-3529			
BREYTINGAR			
NR.	DAGS.	BREYTING	SÞ.
1	28.08.2023	Frumtúlgáfa	HÓO
2	17.01.2024	Kjallara bætt við	HÓO
NINE VERKFRÆÐISTOFA			
NNE Verkefndistofa ehf. kt. 460421-0470 HÆÐASMÁRI 6, 201 KÓPAVOGUR hoo@nne.is, S. 8993577(HOO)8993077(SAO)			
SAMÞYKKT Hákon Órn Ómarsson 300577-3189			
VERK			
ÁSHAMAR 50 HAFNARFJÖRÐUR			
TEIKNING			
BURÐARVIRKI SNIÐ OG DEILI			
HANNAÐ	TEIKNAD	YFIRFARID	MJELKVARNI
SAÓ	SAÓ/HÓO	HÓO	1:20
			/A1
DAGS.	VERK NR.	TEIKNING NR.	ÚTGAFANR.
17.01.2024	22047	B203	2

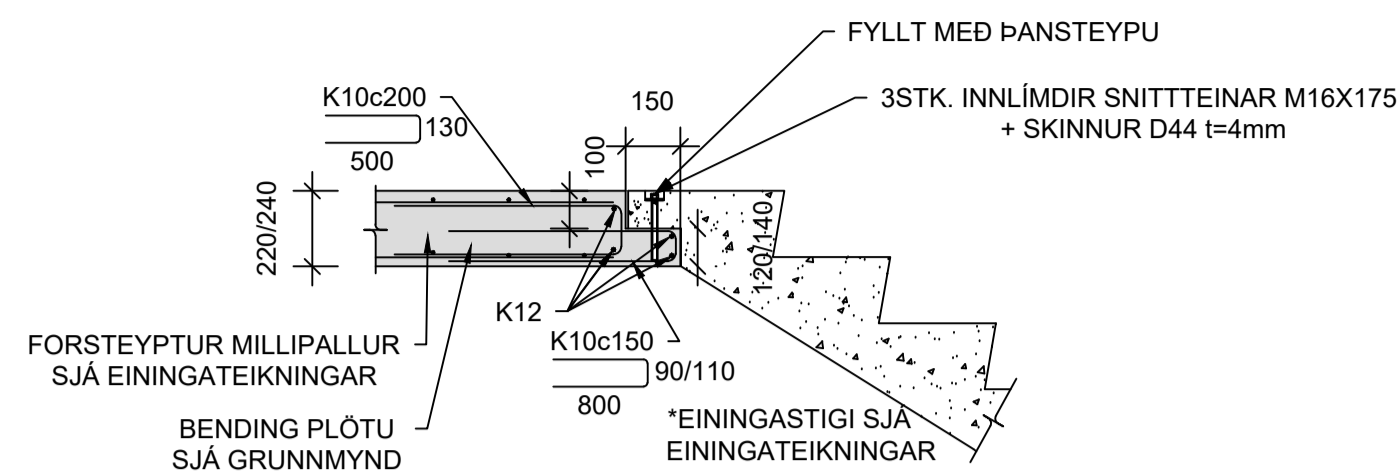

25 SNID
Mkv. 2

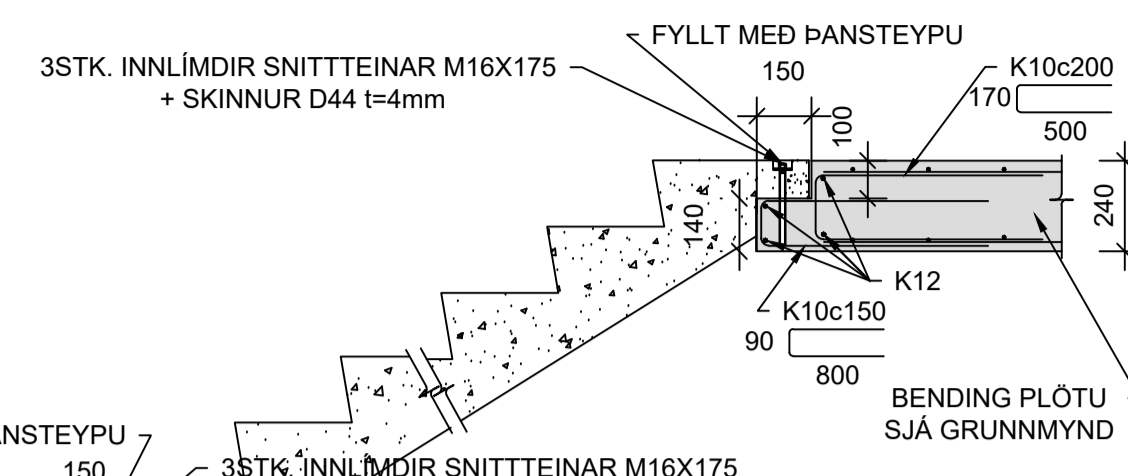

26 SNID
Mkv. 2

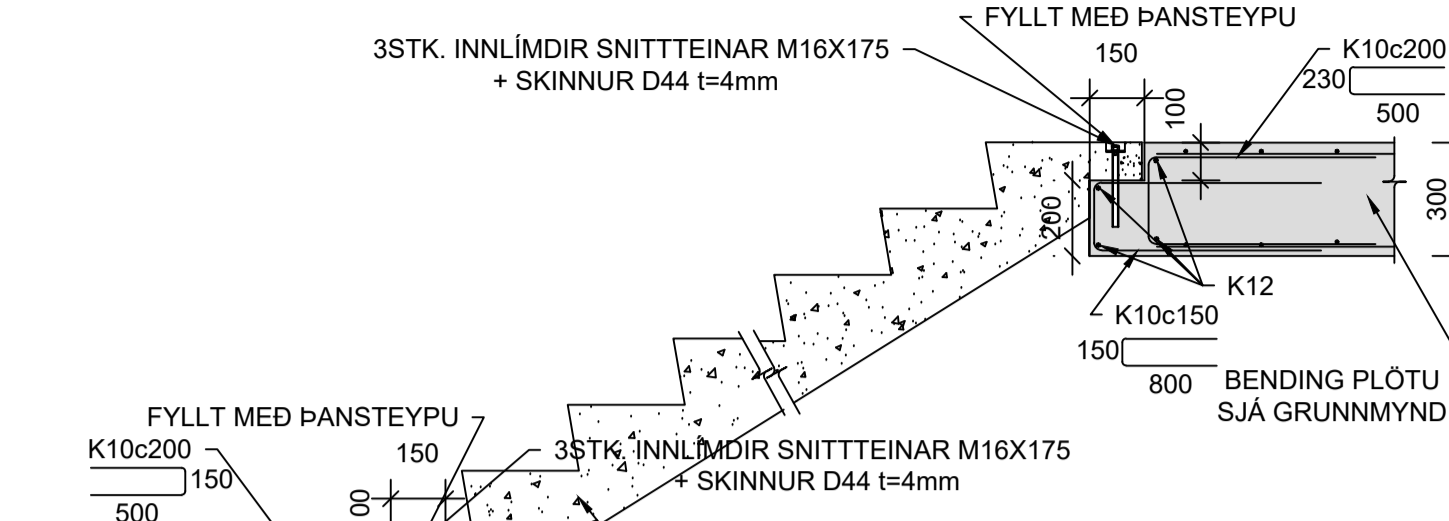

27 SNID
Mkv. 2

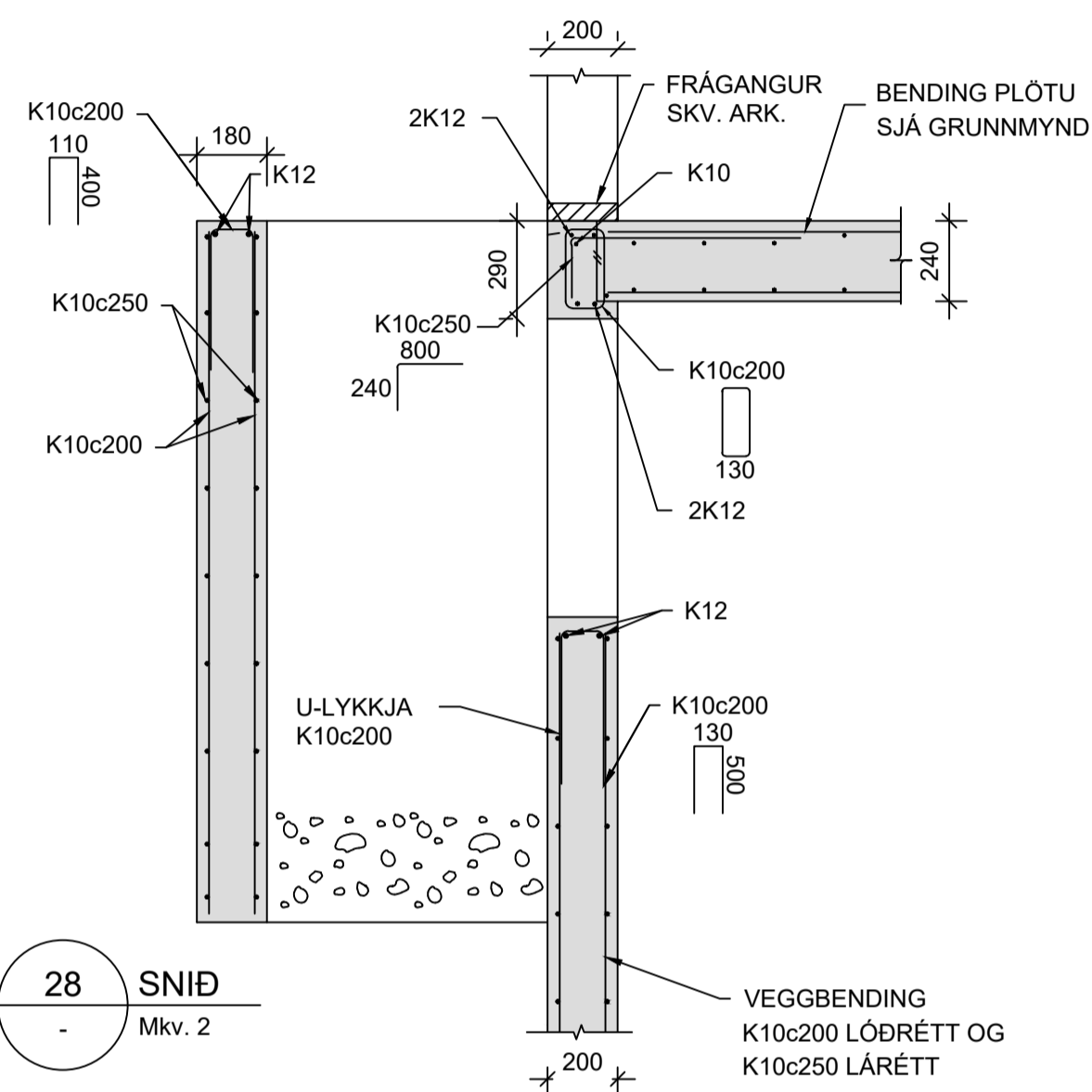

28 SNID
Mkv. 2

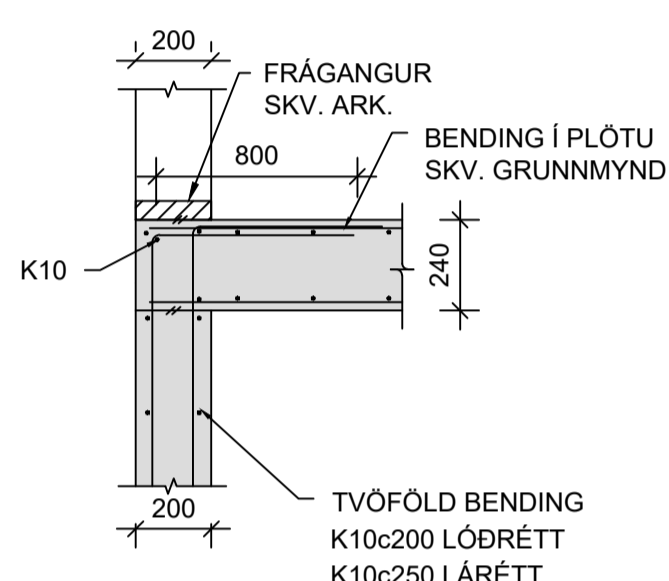

29 SNID
Mkv. 2

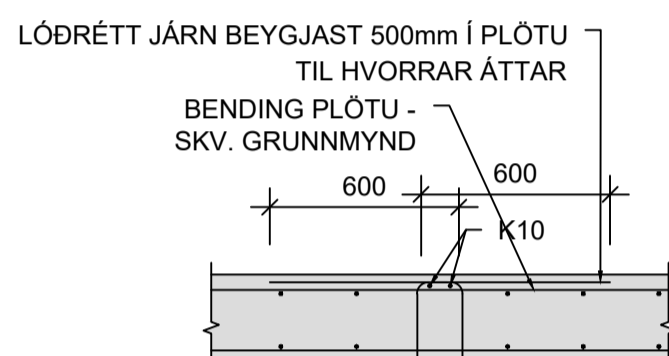

30 SNID
Mkv. 2

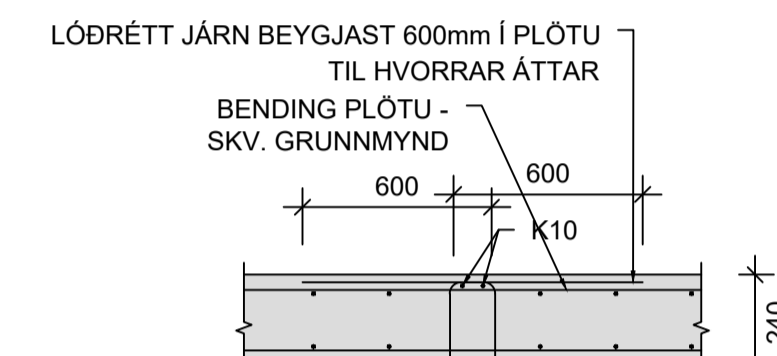

31 SNID
Mkv. 2

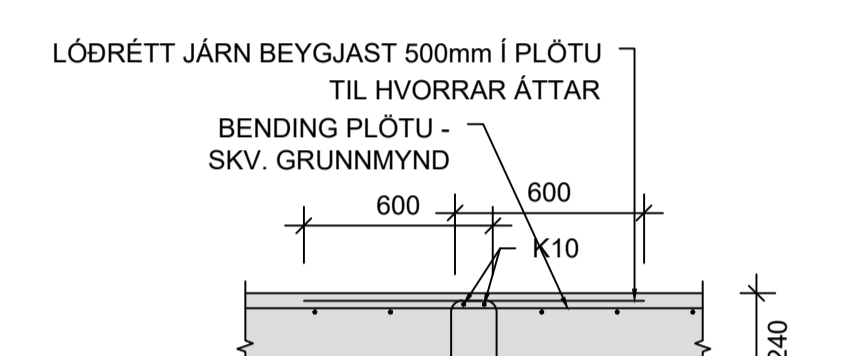

32 SNID
Mkv. 2

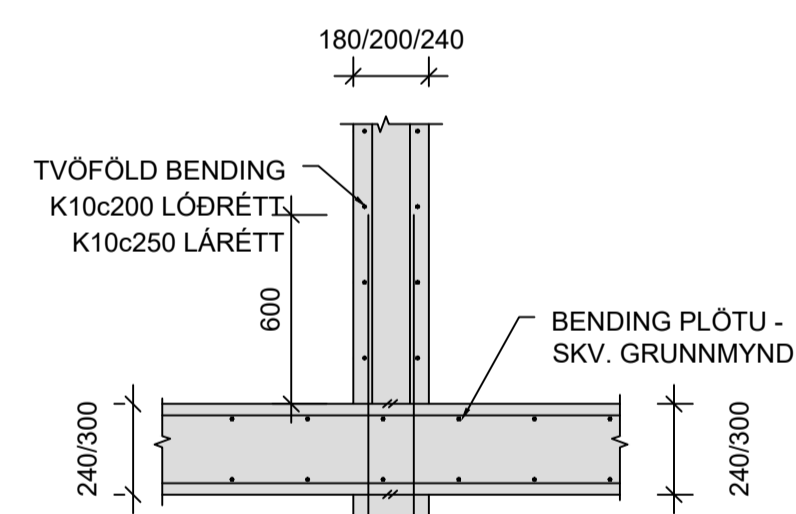

33 SNID
Mkv. 2

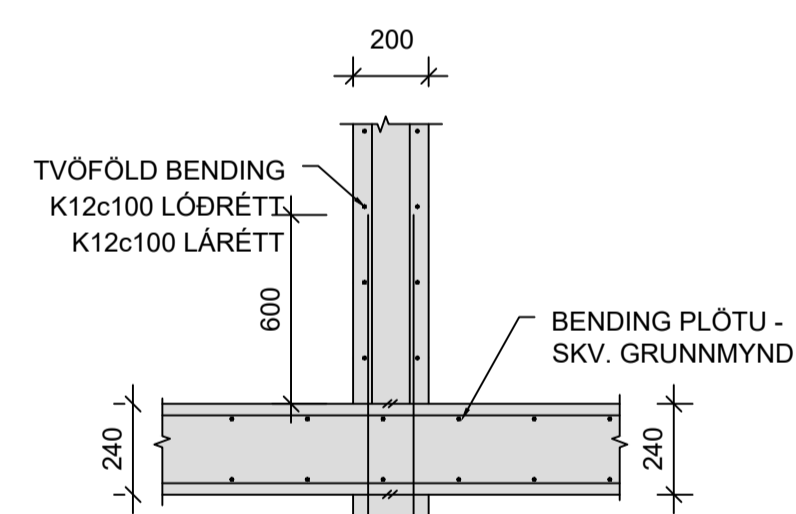

34 SNID
Mkv. 2

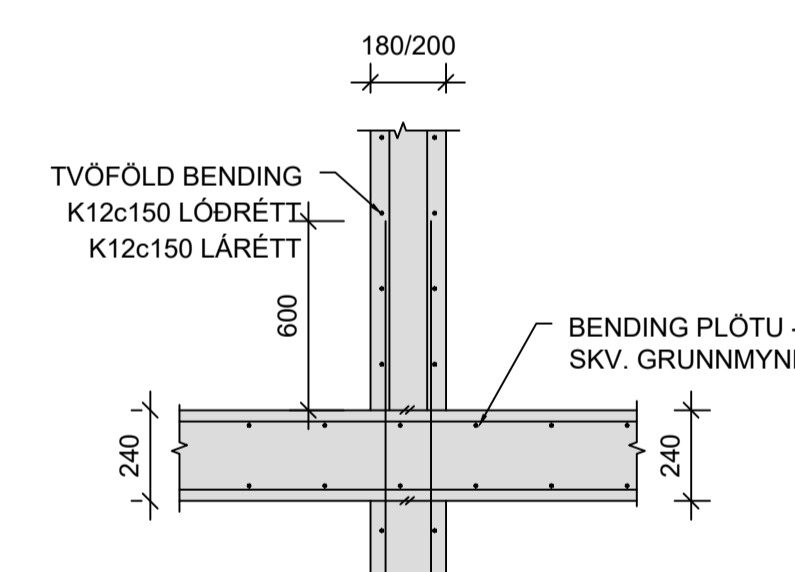

35 SNID
Mkv. 2

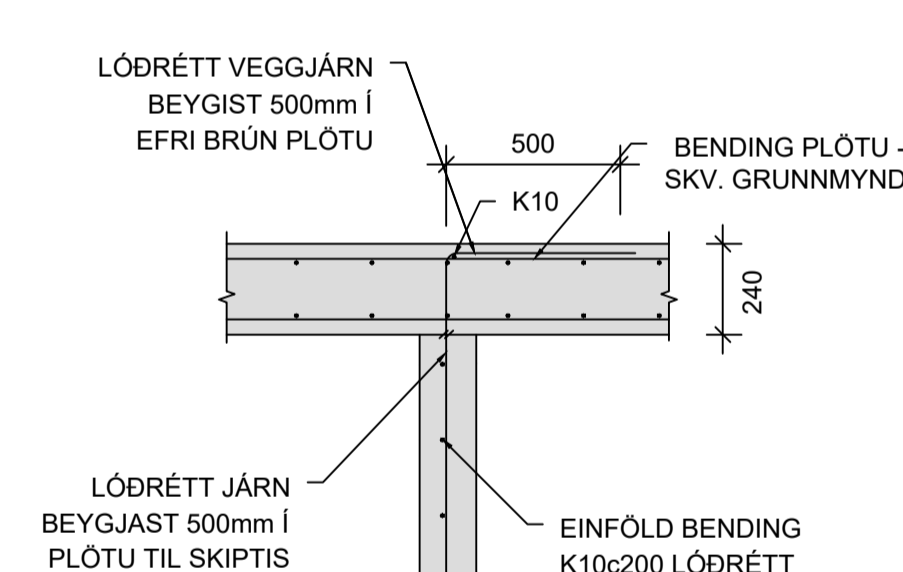

36 SNID
Mkv. 2

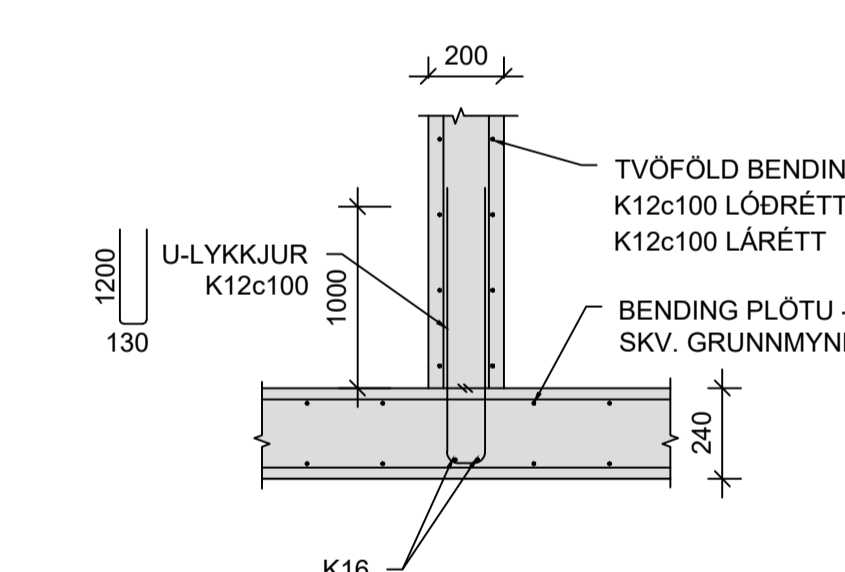

37 SNID
Mkv. 2

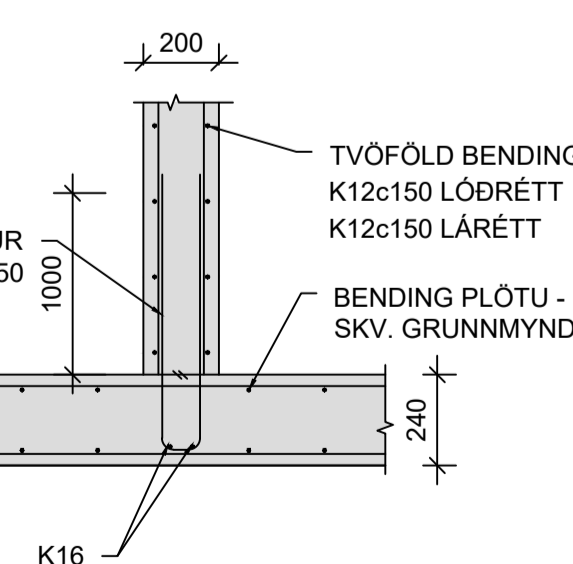
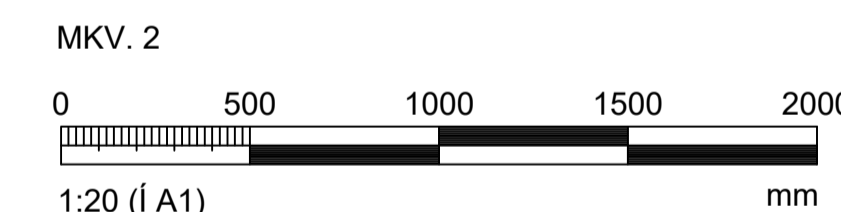

38 SNID
Mkv. 2

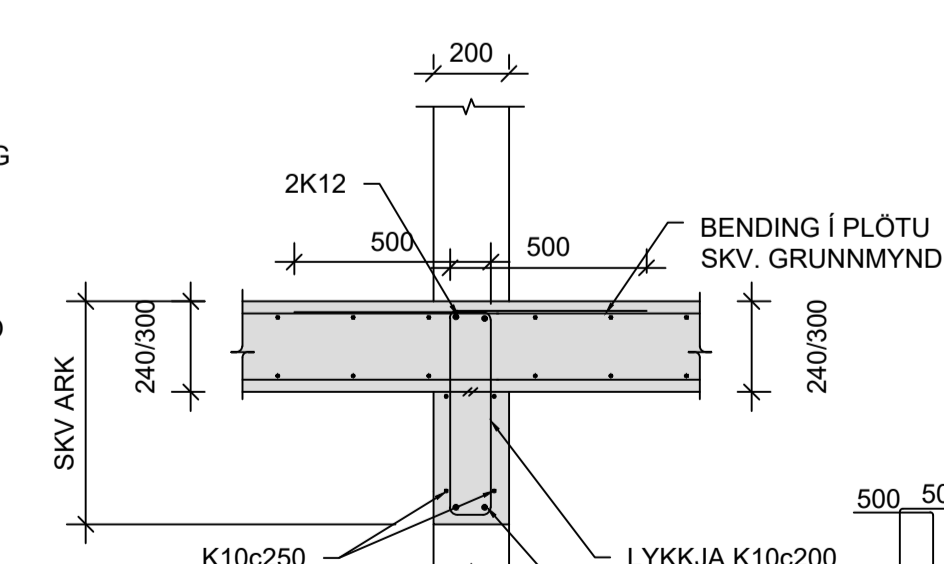

39 SNID
Mkv. 2

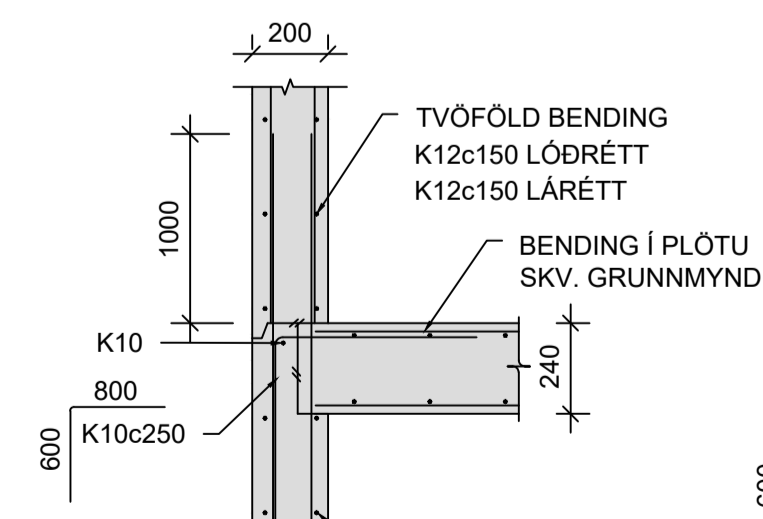

40 SNID
Mkv. 2

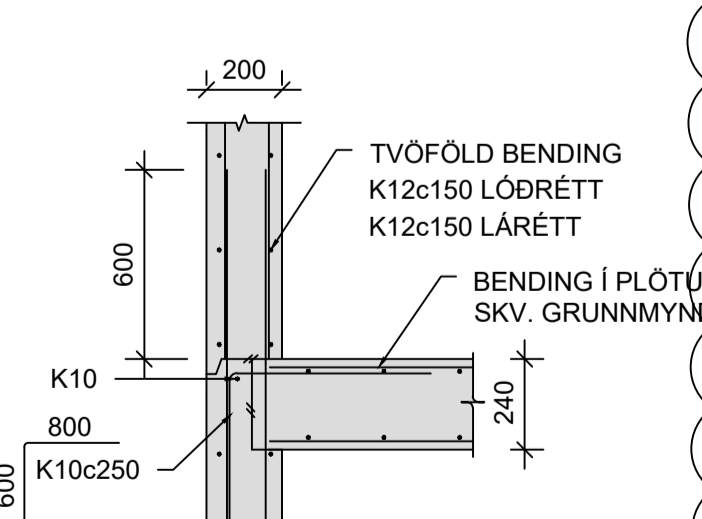

40B SNID
Mkv. 2

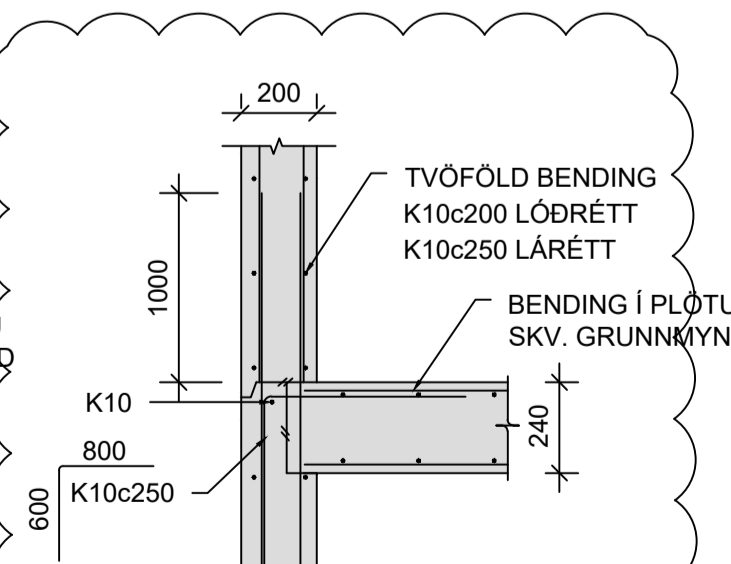

40C SNID
Mkv. 2

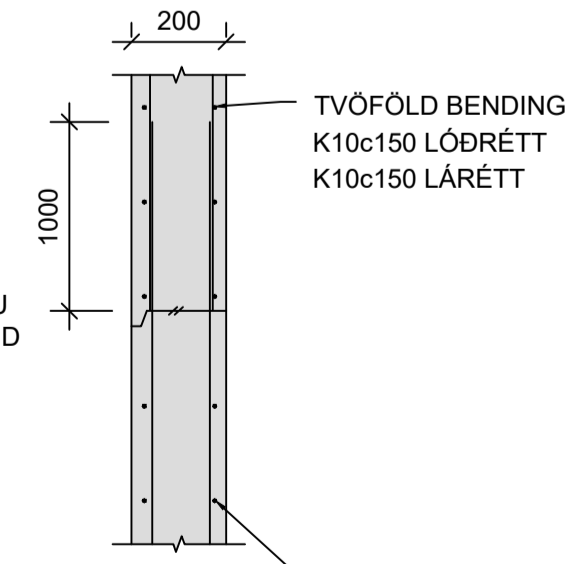

41 SNID
Mkv. 2

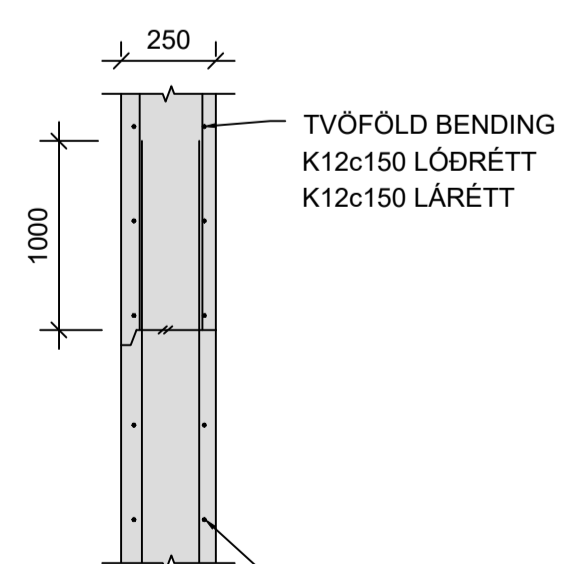

42 SNID
Mkv. 2

40C* TVÖFÖLT BENDINET K10c150 OFAN PLÖTU

39* 2+2K16 YFIR OPI Í STAÐ 2K12
39** 2K16 YFIR OPI Í STAÐ 2K12

Hönnunarstjóri: Þorvarður L. Björgvinsson 250572-3529			
BREYTINGAR			
NR.	DAGS.	BREYTING	SÞ.
1	28.08.2023	Frumútgáfa	HÓO
2	17.01.2024	Kjallara bætt við	HÓO

VERKFRÆÐISTOFA

NNE Verkfærðistofa ehf. kt. 460421-0470
HÆÐASMÁRI 6, 201 KÓPAVOGUR
hoo@nne.is, S. 8993577(HOO)8993077(SAO)

SAMPYKKT Hákon Órn Órnasson 300577-3189

VERK
ÁSHAMAR 50
HAFNARFJÖRÐUR

TEIKNING
BURÐARVIRKI
SNID OG DEILI

HANNAÐ	TEIKNAD	YFIRFARID	MJELKVARNI	
SAO	SAO/HOO	HOO	1:20	/A1
DAGS.	VERK NR.	TEIKNING NR.	UTGAFANR.	
17.01.2024	22047	B205		2

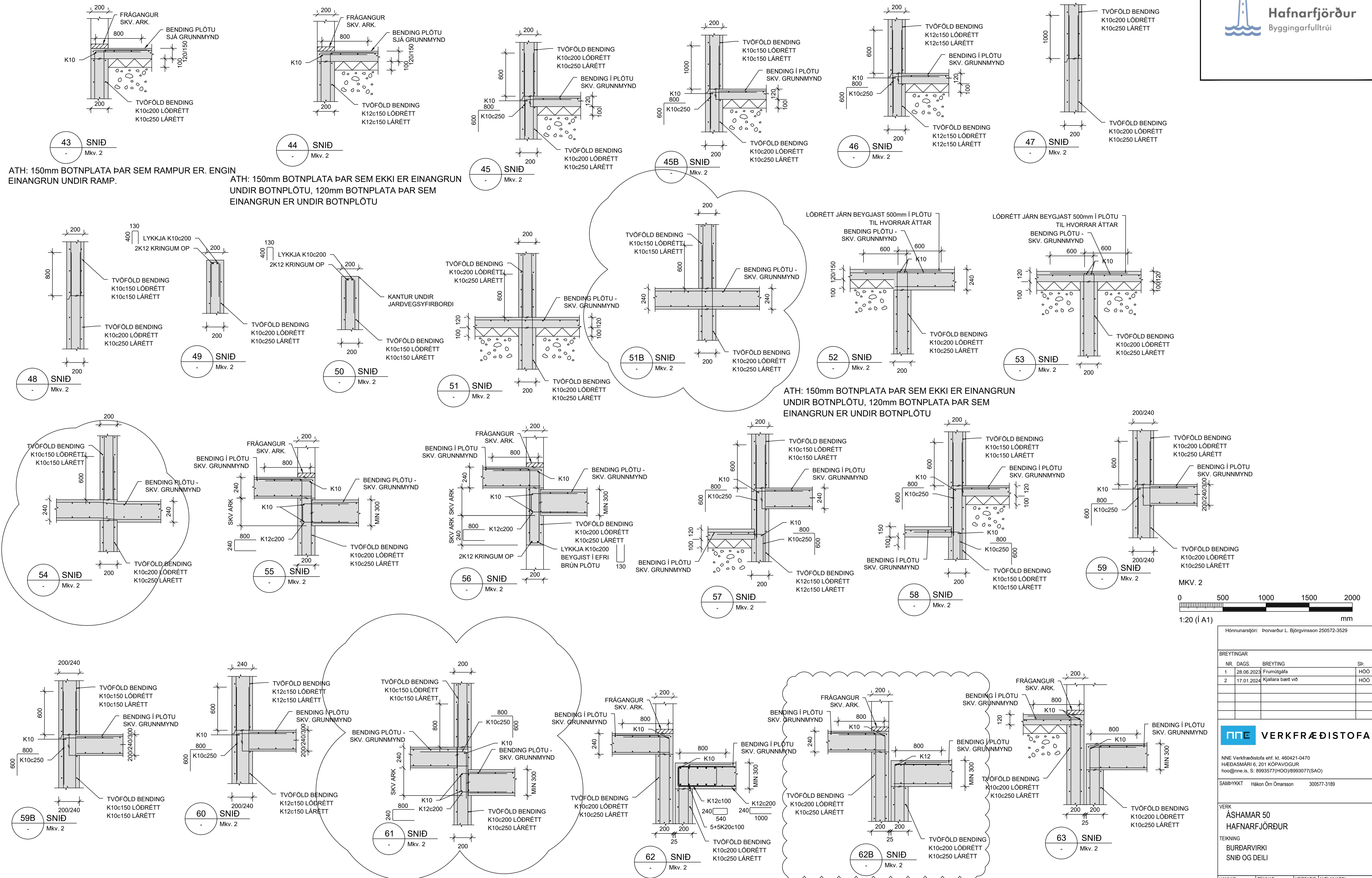

ATH: 150mm BOTNPLATA ÞAR SEM RAMPUR ER. ENGIN EINANGRUN UNDIR RAMP.

ATH: 150mm BOTNPLATA ÞAR SEM EKKI ER EINANGRUN UNDIR BOTNPLÖTU, 120mm BOTNPLATA ÞAR SEM EINANGRUN ER UNDIR BOTNPLÖTU

ATH: 150mm BOTNPLATA ÞAR SEM EKKI ER EINANGRUN UNDIR BOTNPLÖTU, 120mm BOTNPLATA ÞAR SEM EINANGRUN ER UNDIR BOTNPLÖTU

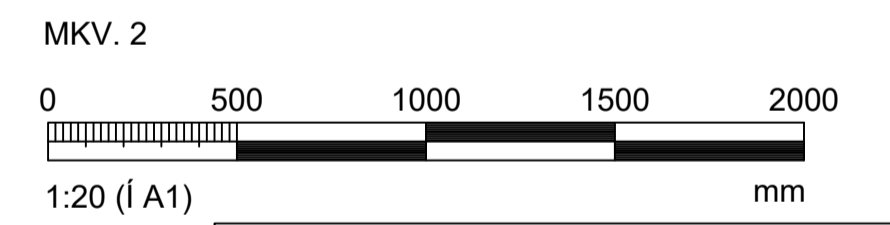

Hönnunarstjóri: Þorvaldur L. Björgvinsson 250572-3529			
BREYTINGAR			
NR.	DAGS.	BREYTING	Sp.
1	28.08.2023	Frumtilgáfa	HÓÓ
2	17.01.2024	Kjallara bætt við	HÓÓ
NNE VERKFRÆÐISTOFA			
NNE Verkræðistofa ehf. kt. 460421-0470 HÆÐASMÁRI 6, 201 KÓPAVOGUR hoo@nne.is, S. 8993577(HOO)8993077(SAO)			
SAMPYKKT Hákon Órn Órnasson 300577-3189			
VERK ÁSHAMAR 50 HAFNARFJÖRÐUR			
TEIKNING BURÐARVIRKI SNÍÐ OG DEILI			
HANNAÐ SAÓ	TEIKNAD SAÓ/HÓÓ	YFIRFARID HÓÓ	MJELKVAREN 1:20
			/A1
DAGS 17.01.2024	VERK NR. 22047	TEIKNING NR. B206	ÚTGAFA NR. 2